

„Progeny Vantage“ panoraminiio rentgeno sistema



Montavimo vadovas

Turiny

Turiny	2
1 Kontrolinė informacija	3
Naudojimo indikacijos	3
Kontraindikacijos	3
Perspėjimai ir atsargumo priemonės	4
Atitikimas taikomiems standartams	6
Sertifikuotos dalys	7
Prietaiso žymėjimas	8
EB atitikties pareiškimas	9
Pareiškimas apie elektromagnetinį suderinamumą	10
Įgaliojėji atstovai	10
2 Įžanga	11
Produkto aprašymas	11
Pareiškimas dėl atsakomybės dėl šio vadovo neprisėmimo	11
Simboliai ir sutartiniai ženklai	12
Techninės pagalbos teikimas	13
3 Sistemos apžvalga	14
Apie „Vantage“ sistemą	14
Apie panoraminį rentgeną	14
4 Išankstinio sumontavimo planavimas	18
Aplinkosaugos reikalavimai	18
Palaikymo reikalavimai	19
Maitinimo ir kabelių reikalavimai	19
Erdvės reikalavimai	20
5 Darbo bloko sąranka	21
Apie darbo bloko komponentus	21
Darbo bloko padėties nustatymas	21
6 Sumontavimas	22
Apie sumontavimą	22
„Vantage“ panoraminio vaizdo įrenginio sumontavimas ant medienos plokštėmis dengtos sienos	23
„Vantage“ panoraminio vaizdo įrenginio sumontavimas ant laisvai pastatomo pagrindo	34
Papildomos priegijos iš dešinės konfigūravimas	42
7 Kabelių sujungimas	43
Darbo bloko prijungimas prie „Vantage“ panoraminio vaizdo įrenginio	43
Paleidimo mygtuko sumontavimas	44
8 Paleidimas	45
„Vantage“ sistemos įjungimas	45
Vaizdo kokybės patikrinimas	46
„Progeny“ palaikymo informacija	47

1 Kontrolinė informacija

Šio skyriaus turinys

- Naudojimo indikacijos
- Kontraindikacijos
- Pespėjimai ir atsargumo priemonės
- Atitikimas taikomiems standartams
- Sertifikuotos dalys
- Prietaiso žymėjimas
- EB atitikties pareiškimas
- Pareiškimas apie elektromagnetinį suderinamumą
- Įgaliojimai atstovai

Naudojimo indikacijos

Pareiškimas apie naudojimo indikacijas

Numatytoji „Progeny Vantage“ burnos ertmės išorinės panoraminio rentgeno sistemos paskirtis – pateikti dantų rentgenogramas atliekant tyrimus ir nustatant dantų, žandikaulio ir burnos struktūrų ligas.

Paciento pasirinkimo nurodymai

„Progeny Vantage“ burnos ertmės išorinės panoraminio rentgeno sistemos naudojimo nurodymai aprašyti „ADA/FDA Guide to Patient Selection for Dental Radiographs“ (ADA / FDA nurodymai pasirenkant pacientus atlikti dantų rentgenogramas). Šį prietaisą galima naudoti tik pagal paskirtį ir kvalifikuoto odontologo nurodymus.

Kontraindikacijos

Šiuo metu nežinomos jokios.

Perspėjimai ir atsargumo priemonės

Apsauga nuo spinduliavimo

Šia įranga gali naudotis tik kvalifikuotas ir įgaliotas personalas, laikydamasis visų su apsauga nuo spinduliavimo susijusių įstatymų ir nuostatų.

- Kad apsaugotų, rentgeno spinduliavimo metu operatorius turi išlaikyti 2 m (6 pėdų) atstumą nuo židinio ir rentgeno spindulio.
- Turi būti išnaudojamos visos įrangos spinduliavimo saugos funkcijos.
- Reikia naudotis visais įmanomais paciento ir operatoriaus apsaugos nuo rentgeno spinduliavimo prietaisais, priedais ir atlikti visas apsaugoti reikalingas procedūras.

Elektroninių prietaisų saugumas

- Įrangos dangtelius gali nuimti tik kvalifikuotas ir įgaliotasis priežiūros personalas.
- Šią įrangą galima naudoti tik tose patalpose ar vietose, kurios atitinka taikomus įstatymus ir rekomendacijas elektrinių prietaisų saugumui užtikrinti medicinos tikslams, pavyzdžiui, IEC, JAV nacionalinį elektros įrangos kodeksą arba VDE standartus dėl papildomų įžeminimo terminalų atsargumo priemonių elektros tiekimo jungtims.
- Prieš imantis valymo ar dezinfekavimo veiksmų šią įrangą būtina visada išjungti.
- „Progeny Vantage“ rentgeno sistema yra įprasta medicininė įranga, neapsaugota nuo skysčių patekimo į vidų. Norėdami užtikrinti apsaugą nuo elektros iškvos ir korozijos, negalite leisti, kad į įrangos vidų patektų vandens ar kokių kitų skysčių.

Apsauga nuo sproginimo

Šios įrangos negalima naudoti šalia degių arba potencialiai sprogių dujų ar garų, kurie gali užsidegti, nes taip galima susižaloti arba sužaloti kitus / ir arba sugadinti įrangą. Jeigu naudojate degias dezinfekcines medžiagas, prieš naudodami įrangą leiskite išsisklaidyti garams.

Švarumas

Kad neperneštumėte užkrato, visada valykite paciento liečiamas sritis ir prieš naują rentgenogramą visada įdėkite naują apdangą aplink kandinklį. Šiam prietaisui rekomenduojama apdanga yra TIDI produktai, dalies numeris 21008.

Lazerio saugumas

Nežiūrėkite į spindulį. Laikykitės bent 100 mm atstumo tarp lazerio spindulio ir akių. Šioje įrangoje yra 2 klasės lazerių su 3 mW išvestimi esant 650 nm. Spindulys skleidžiamas 40° kampu. Lazerio objektyvas neišimamas. Lazerio įjungimo laikas neviršija 100 sekundžių.

[SPĖJIMAS!] Imdamiesi kitų, ne šiame vadove aprašytų veiksmų galite pažeisti lazerio mechanizmą.

Atitikimas taikomiems standartams

Apsauga nuo spinduliavimo

Sertifikuotos „Progeny Vantage“ dantų srities panoraminio rentgeno sistemos dalių pagaminimo metu atitinka Spinduliavimo standartų 21 Federalinio reglamento kodekso poskyrį J.

Veikimo standartai

Standartas	Turinys
IEC 60825-1:2001	Lazerinės įrangos saugumas
IEC 60601-1	Medicininė elektrinė įranga. 1 dalis: Bendrieji esminiai saugumo ir veikimo našumo reikalavimai
IEC 60601-1-1	Medicininė elektrinė įranga. 1-1 dalis: Bendrieji saugumo reikalavimai. Papildomas standartas: Medicininių elektrinių sistemų saugos reikalavimai
IEC 60601-2-7	Medicininė elektrinė įranga. 2-7 dalis: Ypatingieji diagnostinių rentgeno spindulių generatorių aukštos įtampos generatorių saugos reikalavimai
IEC 60601-2-28	Medicininė elektrinė įranga. 2-28 dalis: Papildomi rentgeno spindulių šaltinio ir rentgeno vamzdžio įrangos medicininiam diagnostiniams tikslams saugos reikalavimai
IEC 60601-1-3	Medicininė elektrinė įranga. 1-3 dalis: Bendrieji spinduliavimo apsaugos diagnostinėje rentgeno spindulių įrangoje reikalavimai
IEC 60601-1-2	EMI / RFI
CAN / CSA 22.2 Nr. 601.1-M90	Kanados medicininės elektrinės įrangos standartas
IEC 60601-2-32: 1994	Medicininė elektrinė įranga. 2-32 dalis: Ypatingieji susijusios rentgeno spindulių įrangos reikalavimai

Sertifikuotos dalys

Dalis	Nuorodinis numeris
Veido srities vamzdelių galvučių rinkinys	60-A1014
Veido srities kolimatoriaus rinkinys	60-A2009
Veido srities rentgeno spindulių valdymo rinkinys	60-A2035

Prietaiso žymėjimas

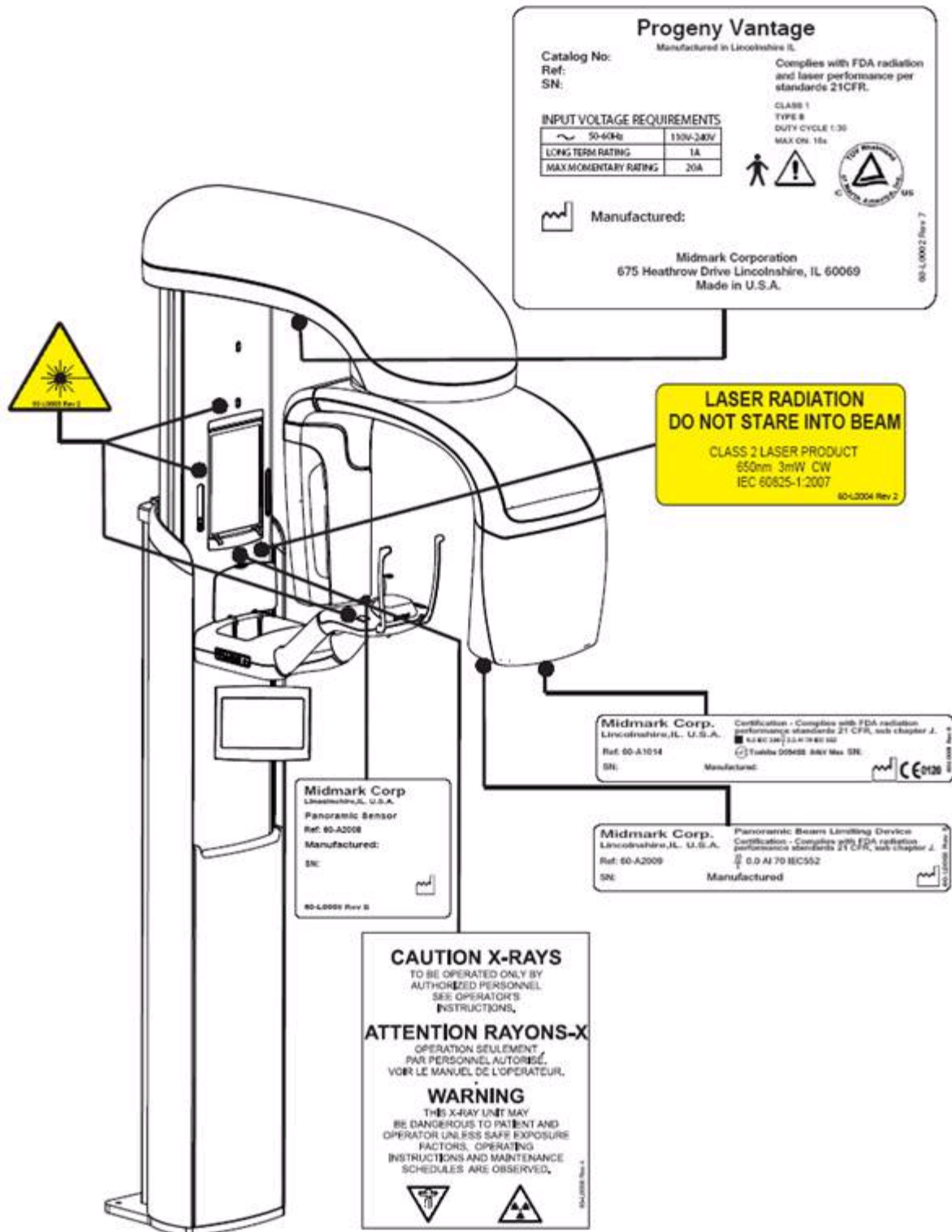

EB atitikties pareiškimas

Produkto pavadinimas ir aprašymas	„Progeny Vantage“ dantų srities panoraminio rentgeno sistema
	Katalogas V5000 JAV vidaus rinka Modelis 60-A0001 sistema
	Katalogas V5100 eksporto rinka Modelis 60-A0002 sistema
	Klasė: IIb
Nuorodiniai numeriai, kurių atitikimas yra patvirtintas	Taikomi šie kontroliniai dokumentai: UL 2601-1 IEC 60601-1-2 IEC 60601-1-3 IEC 60601-2-7 IEC 60601-2-28 IEC 60601-2-32 IEC 60825-1 Medicininų prietaisų direktyva ISO 13485
Pareiškimas	„Midmark Corporation“ pareiškia, kad čia aprašyti produktai atitinka taikomus EB medicinos prietaisų direktyvos 93/42/EEB I priedo esminius reikalavimus. Čia aprašyti IIb klasės produktai pagaminti, apžiūrėti, išbandyti ir išleisti į rinką pagal patvirtintą kokybės užtikrinimo sistemą, nustatytą taip, kad atitiktų ISO 13485 ir II EB medicininų prietaisų direktyvos priedą, prižiūrint notifikuotajai organizacijai „SGS United Kingdom Ltd.“.
Kontaktinė informacija	Techninė pagalba „Midmark Corporation“ Telefonas: 888-924-3800 (paspauskite 2) (JAV ir Kanadoje) +1 847-415-9800 (paspauskite 2) (tarptautinis) Faksas: 847-415-9810 techsupport@progeny dental.com Val.: 8:00 – 17:00 CT

Pareiškimas apie elektromagnetinį suderinamumą

Informacija dėl potencialių elektromagnetinio suderinamumo trukdžių ir patarimai, kaip to išvengti

- Magnetiniai ir elektriniai laukai gali trukdyti šiam prietaisui tinkamai veikti. Įsitikinkite, kad visi aplinkos išoriniai prietaisai atitinka susijusius elektromagnetinio suderinamumo reikalavimus.
- Maitinimo tinklu tiekiamos energijos kokybė turi būti kaip įprastos komercinės ir ligoninių aplinkos.
- Energijos dažnių magnetiniai laukai turi būti lygiuose, kurie yra būdingi tipiška komercinės ar ligoninės aplinkos vietai.
- Jeigu negalima patikrinti anksčiau pateiktų kriterijų, naudojantis šia įranga reikia imtis atsargumo priemonių, nes prietaisas gali netinkamai veikti.

Įgaliojtieji atstovai

Šiaurės Amerika

MIDMARK CORPORATION
675 Heathrow Dr.
Lincolnshire, Illinois 60069 U.S.A. (JAV)
Telefonas: 888-924-3800 (paspauskite 2) (JAV ir Kanadoje)
+1 847-415-9800 (paspauskite 2) (tarptautinis)
Faksas: 847-415-9810

Europa

CE Partner 4U
Esdoornlaan 13
3951DB Maarn
Nyderlandai
Telefonas: +31-343-442-524
Faksas: +31-343-442-162

2 Įžanga

Šio skyriaus turinys

- Produkto aprašymas
- Pareiškimas dėl atsakomybės dėl šio vadovo neprisiėmimo
- Simboliai ir sutartiniai ženklai
- Techninės pagalbos teikimas

Produkto aprašymas

„Progeny Vantage“ sistema yra lengvai naudojama ir sumontuojama panoraminio rentgeno sistema.









Panoraminio rentgeno spinduliai leidžia plačiai apžiūrėti visos burnos ertmės dantis, žandikaulį ir burnos struktūrą. Rentgenogramose pateikiama informacija apie dantis, viršutinį ir apatinį žandikaulį, sinusus ir kitus galvos bei kaklo srities kietus bei minkštus audinius. Panoraminio rentgeno skaitmeninių signalų imtuvą sudaro C alkūnė, kuri juda ratu aplink paciento galvą.

„Vantage“ sistema turi daug programų, kurios leidžia įvertinti trečiuosius krūminius dantis ir būseną tų pacientų, kurie yra turėję arba turi apatinio žandikaulio (sąnario) problemų, kuriems būtini daliniai arba pilni išimami protezai, dantų implantai arba kabės, taip pat tų, kuriems kyla rizika susirgti arba sergančiųjų burnos vėžiu arba žandikaulio navikais, kam susigrūdę dantys, kas neseniai buvo patyrę veido arba dantų traumų (pvz.: gali padėti identifikuoti skilusį žandikaulį).

Pareiškimas dėl atsakomybės dėl šio vadovo neprisiėmimo

„Midmark“ vykdo nuolatinio produktų tobulinimo politiką. Taip pat stengiamasi pateikti pačią naujausią produktų dokumentaciją, todėl šis leidimas neturi būti vertinamas kaip vienintelis teisingas dabartinių specifikacijų dokumentas. Pasilieiname teisę atlikti keitimus be išankstinio perspėjimo. Šio vadovo originali kalba yra anglų kalba.

Simboliai ir sutartiniai ženklai

Simbolis	Paiškinimas
	B tipas: Apsauga nuo galimos elektros iškvovos (IEC 60601.1-1988).
	Žr. rašytinės Vartotojo vadovo instrukcijas.
	ATTENTION RAYONS-X: OPERATION SEULEMENT PAR DU PERSONNEL AUTORISE. VOIR MANUEL DE L'OPERATEUR.
	PERSPĖJIMAS APIE RENTGENO SPINDULIUS ŠI RENTGENO SPINDULIŲ SISTEMA GALI BŪTI PAVOJINGA PACIENTUI IR OPERATORIUI, JEI NEBUS LAIKOMASI SAUGOS REIKALAVIMŲ IR NAUDOJAMASI PAGAL PATEIKIAMAS INSTRUKCIJAS.
	<i>RENTGENO SPINDULIUOTĖ</i>
L	Pagrindinis KARŠTO JUNGIMO
N	Pagrindinis NEUTRALAUS JUNGIMO
	Įžeminimas
	LAZERIO SPINDULIUOTĖ NEŽIŪRĖKITE Į SPINDULĮ 2 LAZERIŲ KLASĖS PRODUKTAS. 650 nm, 3 mW
	Maitinimo išjungimas (rato) Maitinimo įjungimas (linijos)

Techninės pagalbos teikimas

Techninės pagalbos teiraukitės:

MIDMARK CORPORATION

675 Heathrow Drive

Lincolnshire, Illinois 60069 U.S.A. (JAV)

Telefonas: 888-924-3800 (paspauskite 2) (JAV ir Kanadoje)

+1 847-415-9800 (paspauskite 2) (tarptautinis)

Faksas: 847-415-9810

techsupport@progenydental.com

Val.: 8:00 – 17:00 CT

3 Sistemos apžvalga

Šio skyriaus turinys

- Apie „Vantage“ sistemą
- Apie panoraminį rentgeną

Apie „Vantage“ sistemą

„Progeny Vantage“ panoraminio rentgeno sistemą sudaro panoraminio rentgeno įrenginys, paleidimo mygtukas, darbo blokas, kuriame yra kompiuteris, monitorius ir klaviatūra. Darbo blokas pristatomas su įdiegta visa reikalingiausia programine įranga, kad funkcionuotų pats įrenginys ir nereiktų nieko diegti papildomai.

Apie panoraminį rentgeną

Panoraminį rentgeną sudaro teleskopinis stulpas, konstrukciją virš paciento galvos, paciento stalas ir jutiklinis skydelis.

Teleskopinis stulpas

Teleskopinį stulpą sudaro dvi pagrindinės dalys: fiksuotoji dalis ir judančioji arba teleskopinė dalis. Fiksuotoje dalyje yra jungiklis, kontroliuojantis panoraminio rentgeno judėjimą aukštyn ir žemyn. Teleskopinė dalis pritaikoma pagal paciento padėtį. Optiniai jutikliai teleskopinėje dalyje nurodo maksimalų ir minimalų stulpo aukštį.

Konstrukcija virš galvos

Konstrukciją virš galvos sudaro alkūnė virš galvos ir C alkūnė. Alkūnė virš galvos laiko C alkūnę, kuri sukasi. C alkūnę sudaro vamzdelio antgalis ir išimamas jutiklis. Iš vamzdelio antgalio sklinda rentgeno spinduliai, o jutiklis yra skaitmeninio vaizdo imtuvas.

Paciento stalas

Paciento stalas su smakro laikikliu, kandikliu ir kitomis atramomis palaiko ir pakreipia paciento galvą panoraminio rentgeno vaizdų gavimo metu. Paciento stalo šone yra keturi valdymo mygtukai, leidžiantys operatoriui valdyti teleskopinį stulpą aukštyn / žemyn, pristumti ir atitraukti atramas, įjungti paciento padėties lempas. Paciento stale taip pat yra saugojimo vieta.

Jutiklinis skydelis

Jutiklinis skydelis sumontuotas ant fiksuotosios stulpo dalies po paciento stalu. „Vantage“ sistema fiksuoja rentgeno vaizdus naudodama vartotojo sąsają, kuri suaktyvinama ją palietus.

Iš „Progeny“ galima įsigyti papildomą jutiklinį skydelį, kad būtų nuotolinio valdymo pulto ir jutiklinio skydelio konfigūracijos.

Paleidimo mygtukas

Paleidimo mygtukas naudojamas operatoriaus paleisti rentgeno spindulius. Pagrindinės konfigūracijos įrenginio komplektą sudaro paleidimo mygtukas, prijungtas prie panoraminio rentgeno ritės laidu.

Kandiklis

Kandiklis padeda pacientui išlaikyti žandikaulį teisingoje padėtyje. Iš „Progeny“ galima įsigyti papildomų laikiklių prie kandiklių. Prieš nustatydami paciento padėtį visada ant kandiklio įdėkite naują apsauginį apdangą. Šiuo tikslu tinka „Progeny“ produktas, dalies numeris 60-S0027.

Smakro atrama

Paprastai išimama smakro atrama įsideda į paciento stalo angą. „Progeny“ galite įsigyti papildomų smakro atramų.

TMJ padėties nustatymo įtaisas

TMJ padėties nustatymo įtaisas, skirtas TMJ rentgeniui, susimontuoja paciento stale. TMJ padėties nustatymo įtaisas įeina į „Vantage“ komplektą.

Avarinio sustabdymo jungiklis

Sustabdymo jungiklis sumontuotas paciento stalo kairėje prie teleskopinio stulpo ir skirtas pasinaudoti pacientui. Jei šis mygtukas paspaudžiamas, nedelsiant sustabdomi visų mechanizmų veikimai. Veiksmus galite sustabdyti ir paliesdami bet kur valdymo skydelyje. Mygtukas taip pat suveiks pasukus reguliatorių.

„Vantage“ sistema Panoraminis rentgenas

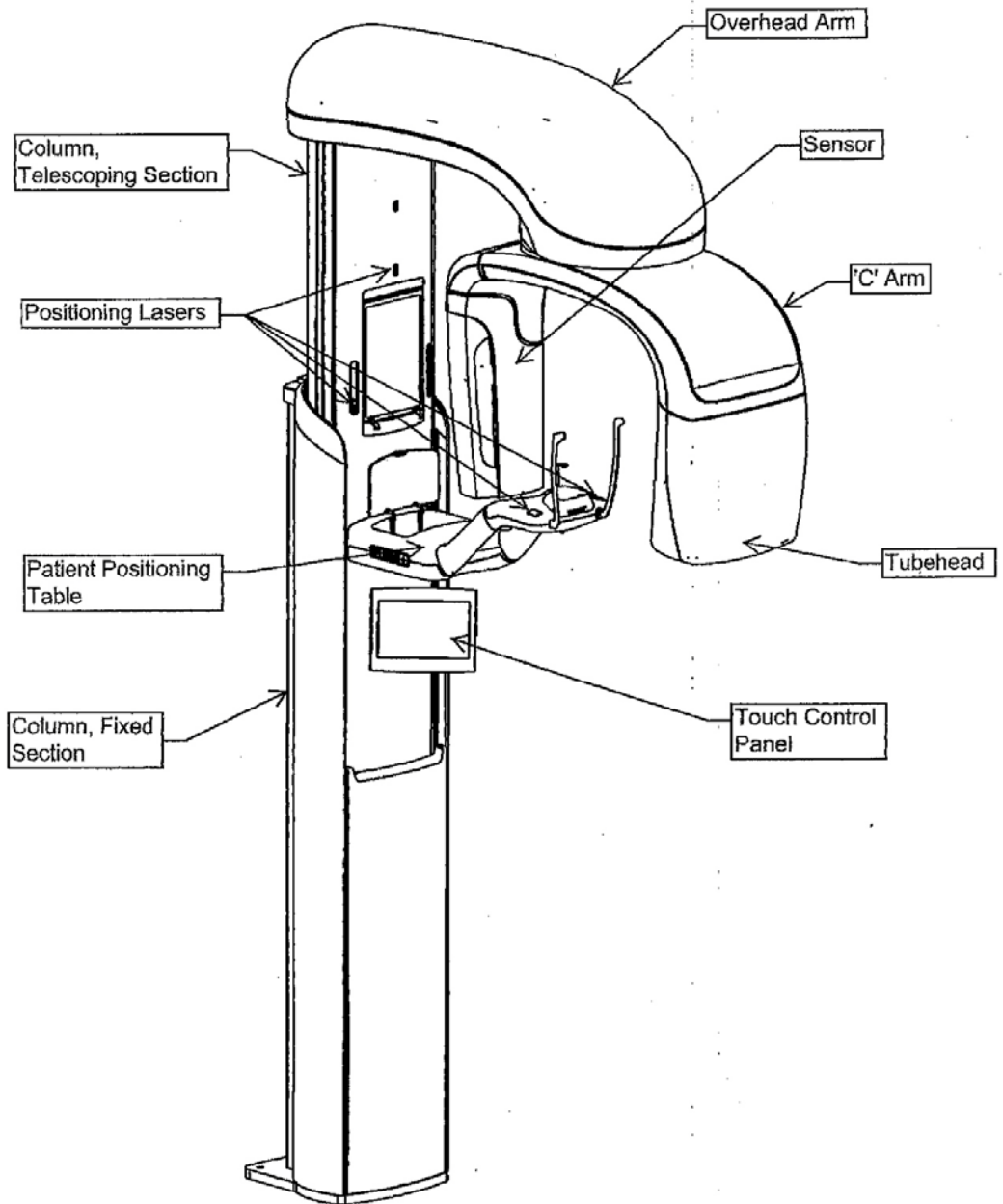

„Vantage“ sistemos paciento stalas

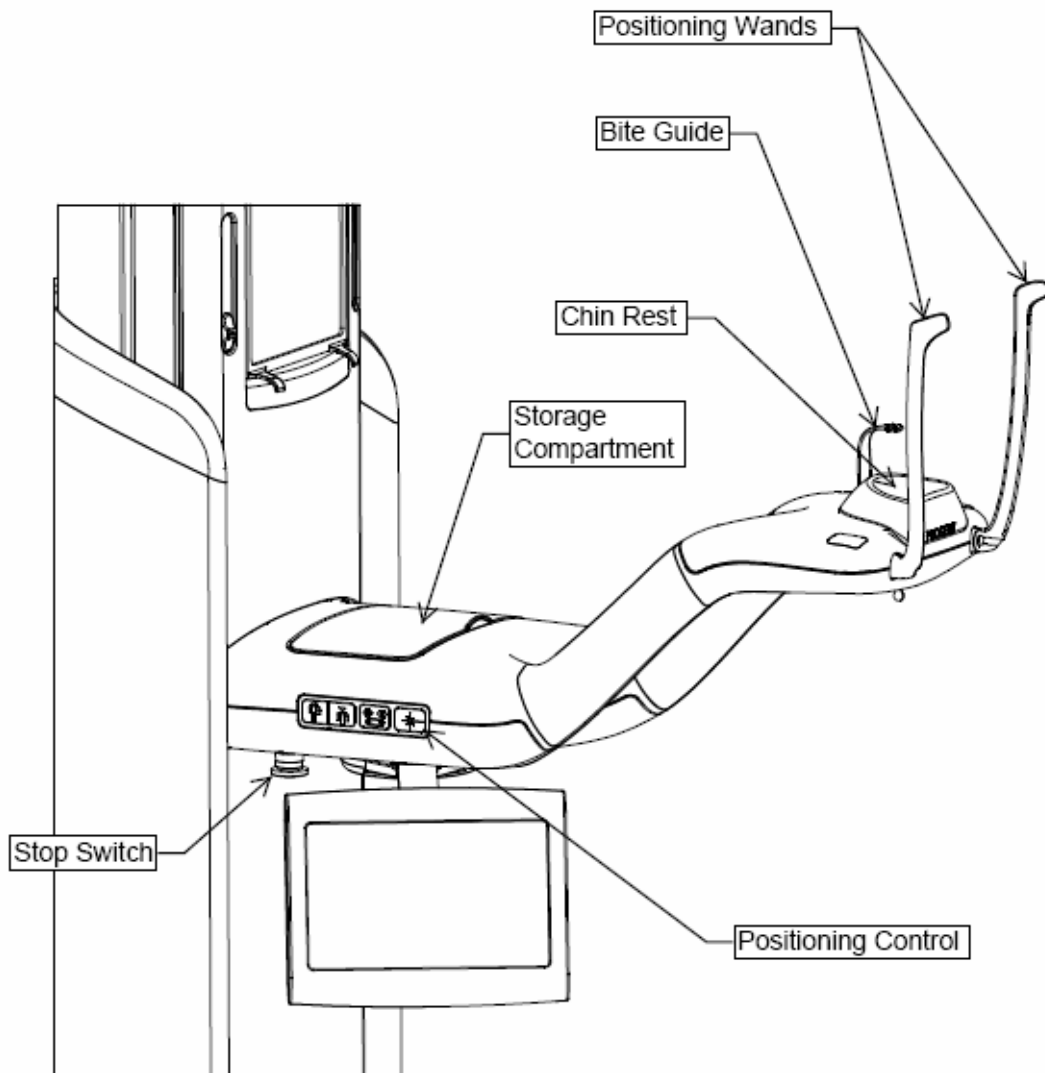

4 Išankstinio sumontavimo planavimas

Šio skyriaus turinys

- Aplinkosaugos reikalavimai
- Palaikymo reikalavimai
- Maitinimo ir kabelių reikalavimai
- Erdvės reikalavimai

Aplinkosaugos reikalavimai

Temperatūra

„Vantage“ panoraminio vaizdo įrenginys skirtas naudoti įprastose odontologijos patalpose esant temperatūrai nuo +10 C iki +35 C (nuo +50 F iki +95 F).

Įrangą galima laikyti temperatūroje, kuri neviršija nuo -35 C iki +66 C (nuo -31 F iki +150 F).

Drėgmė

Dėl drėgmės ant įrenginio neturi kauptis kondensatas. Kai įrenginys veikia, drėgmė neturi viršyti 95 % santykinės nesikondensuojančios drėgmės. Kai įrenginys saugojamas, drėgmė neturi viršyti 90 % santykinės nesikondensuojančios drėgmės.

Palaikymo reikalavimai

Apie palaikymą

„Vantage“ panoraminio vaizdo įrenginys montuojamas prie sienos. „Vantage“ panoraminio vaizdo įrenginys taip pat gali būti montuojamas kaip laisvai stovintis. Jei jis pastatomas laisvai, prie jo turi būti primontuojama atskira pastatymo konstrukcija.

Montavimas prie sienos

Sieninis „Vantage“ sistemos laikiklis turi išlaikyti 68 kg (150 svar.) paskirstomos jėgos ir 180 kg (400 svar.) tempimo (ištempimo) apkrovos. Grindys turi išlaikyti maždaug 90 kg (200 svar./kv. pėd.), jei įrenginys montuojamas ant sienos.

Laisvas įrangos pastatymas

Grindys turi išlaikyti maždaug 158 kg (100 svar./kv. pėd.), jei įrenginys pastatomas laisvai.

Maitinimo ir kabelių reikalavimai

Elektrinio kištukinio lizdo reikalavimai

„Vantage“ sistemai reikia specialiai jai skirtos mažiausiai 15 amp srovės. Jei naudojama fiksuota jungtis, suktuvo ilgis turi atitikti vietinius kodus. Jei naudojamas standartinis maitinimo kištukinio lizdo laidas, lizdas turi būti ne toliau negu 2 m (6 pėd.) atstumu iki įrenginio ir sumontuotas pagal vietinius reikalavimus.

Eterneto jungtys

„Vantage“ panoraminio vaizdo sistemai reikia „Cat 5e“ klasės ryšio laido. Jei tarp įrenginio ir darbo bloko yra daugiau nei 50 m atstumas, linijoje turi būti naudojamas maršrutizatorius.

Papildomai įsigijamas nuotolinio valdymo jungiklis

Jei naudojamas nuotolinio valdymo jungiklis, reikalingas keturių laidininkų kabelis, galintis nutraukti RJ 11.

Erdvės reikalavimai

Visiškai ištiestas stulpas yra 236 cm (93 col.) aukščio ir 121 cm (48 col.) pločio. Besisukdama alkūnė virš galvos ir C alkūnė siekia 108 cm (45 col.). Žr. toliau pateiktą diagramą.

Prie „Vantage“ panoraminio vaizdo įrenginio galima prieiti iš dešinės ir iš kairės. Numatytoji prieiga iš kairės. *Norėdami sukonfigūruoti prieigą iš dešinės, žr. Papildomos prieigos iš dešinės konfigūravimas, 6 skyrelyje.*

Erdvės reikalavimai

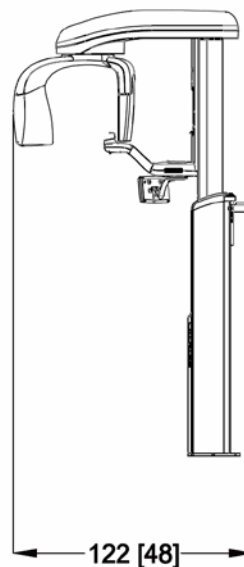
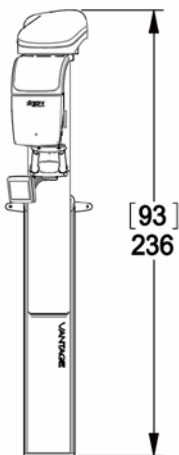
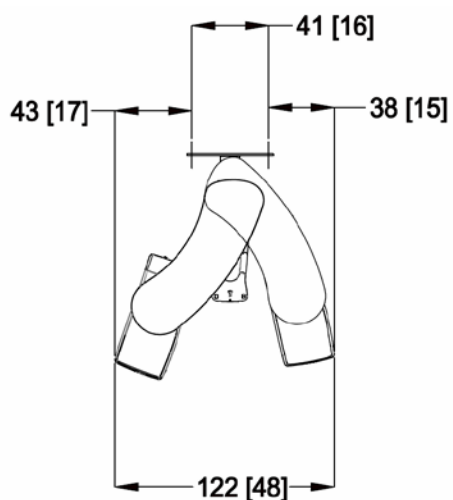

5 Darbo bloko sąranka

Šio skyriaus turinys

- Apie darbo bloko komponentus
- Darbo bloko padėties nustatymas

Apie darbo bloko komponentus

Darbo bloko komponentai yra kompiuteris, klaviatūra, pelė ir eterneto kabelis. Vadovaukitės nuorodomis kompiuterio dokumentacijoje, kaip įdiegti kompiuterį ir jo komponentines dalis. *Daugiau informacijos ieškokite Kabelių prijungimas*, 7 skyrelyje.

Darbo bloko padėties nustatymas

Darbo blokas gali būti statomas ten, kur patogiu vartotojui naudoti „Vantage“ sistemą.

6 Sumontavimas

Šio skyriaus turinys

- Apie sumontavimą
- „Vantage“ panoraminio vaizdo įrenginio sumontavimas ant medienos plokštėmis dengtos sienos
- „Vantage“ panoraminio vaizdo įrenginio sumontavimas ant laisvai pastatomo pagrindo
- Papildomos preigos iš dešinės konfigūravimas

Apie sumontavimą

„Vantage“ panoraminio vaizdo sistema yra iš anksto sumontuota ir gali būti baigiama sumontuoti keliais veiksmais. Ji sukurta montuoti vienam asmeniui su padėjėju ir sumontuojama per vieną valandą, kai visi išankstinio montavimo darbai jau atlikti pagal reikalavimus. Dar vieną valandą gali trukti sujungimas pagal paveikslėlius.

Išankstinio sumontavimo reikalavimų patikrinimas

Prieš pradėdami montavimą patikrinkite, ar visi išankstinio sumontavimo reikalavimai išpildyti. Tai reiškia, kad turite patikrinti, ar sienos, ant kurios montuosite įrenginį, bei grindų, ant kurių statysite, reikalavimai atitinka „Vantage“ panoraminio vaizdo įrenginio montavimo, elektros ir laidų vietų reikalavimus.

Papildomos preigos iš dešinės konfigūravimas

„Vantage“ sistema supakuota prieti iš kairės, tačiau gali būti sukonfigūruota prieti ir iš dešinės. *Norėdami sukonfigūruoti prieigą iš dešinės, žr. Papildomos preigos iš dešinės konfigūravimas, šiame skyrelyje.*

„Vantage“ panoraminio vaizdo įrenginio sumontavimas ant medienos plokštėmis dengtos sienos

„Vantage“ panoraminio vaizdo įrenginio parengimas sumontuoti

Surinkimo įrankiai

- Lygintuvas
- 2 mm šešiakampis atsuktuvus
- 4 mm šešiakampis atsuktuvus
- 6,3 mm (1/4 col.) grąžtas sienai
- 9.5 mm (3/8 col.) grąžtas sienai (cementinėms, mūrinėms grindims)
- 14 mm (9/16 col.) kištukinio lizdo veržliaraktis (cementinėms arba medinėms grindims)

Aparatinės įrangos išpakavimas

- Aparatūra montuoti prie sienos (medinio laikiklio): 1 mediniai rėmai, 2 varžtai į lentas ir 2 poveržlės
- Aparatūra statyti ant cementinių grindų: 2 cementiniai ramsčiai, 2 veržlės ir 2 poveržlės
- Aparatinė įranga statyti ant medinių grindų: 2 varžtai į lentas ir dvi poveržlės
- Aparatinė įranga jungti sieninį rėmą prie stulpo: 2 spaustukai ir 2 veržlės

Išimamų dalių rinkinio išpakavimas

- Smakro atrama
- 2 atramos
- Kandiklis

Perspėjimai

Kai įrangą tvirtinate prie sienos veržlėmis į lentas, būtina apgalvoti visą darbo procesą. Kad aparatūra būtų sumontuota visam laikui ir saugiai, turite apgalvoti kelis faktorius. Kai kurie pagrindiniai dalykai aptariami toliau:

- Sienojai, paprastai naudojami statybiniams darbams, gauti iš skirtingų vietų gali skirtis.
- Kokybė, amžius, padėtis ir bendra medienos kokybė gali labai skirtis.
- Pritvirtinimo varžtas gali turėti atlaikyti papildomas paslėptas apkrovas.
- Pagrindinės skylės padėtis pagal varžto centrą gali nulemti apkrovos paskirstymo savybes.
- Pagrindinės skylės dydis varžtui gali skirtis priklausomai nuo medienos kokybės, amžiaus ir būsenos.
- Niekada nepersukite medvarščio, nes taip susilpninsite mechaninę jungtį (maks. 18 pėd.–svar.).
- Jei mediena suskilusi arba sutrūkusi, ji prijungti įrangą neturi būti naudojama.
- **Fanera, drožlių lentos arba panašios statybos medžiagos neturi būti naudojamos prijungti aparatūrą.**
- „Progeny“ teikia tvirtinimo elementus įprastoms montavimo situacijoms. Esant tam tikroms aplinkybėms gali tekti pakeisti sujungimo dalis arba būdą.
- Teiraukitės patarimo profesionalaus statybos inžinieriaus, kad jis prieš montuojant paaiškintų visus keblumus.

Apie sumontavimo eiliškumą

Kad būtų patogų ir lengva prieiti, „Progeny“ rekomenduoja laikytis sumontavimo eiliškumo, nurodyto skyreliuose toliau:

- Nuimkite pristatytos pakuotės rėmelius
- Prijunkite maitinimą
- Prijunkite rėmelį prie sienos
- Užfiksuokite „Vantage“ panoraminio vaizdo įrenginį jo vietoje
- Įstumkite „Vantage“ panoraminio vaizdo įrenginį ir prijunkite spaustukus
- Pritvirtinkite „Vantage“ panoraminio vaizdo įrenginį prie grindų

Nuimkite pristatytos pakuotės rėmelius

Prieš prijungdami maitinimą nuimkite pristatytos pakuotės rėmelius.

1. Nuo konstrukcijos virš galvos nuimkite viršutinį dangtį ir kėlimo kablo rėmą.
Konstrukcijos virš galvos dangtelis

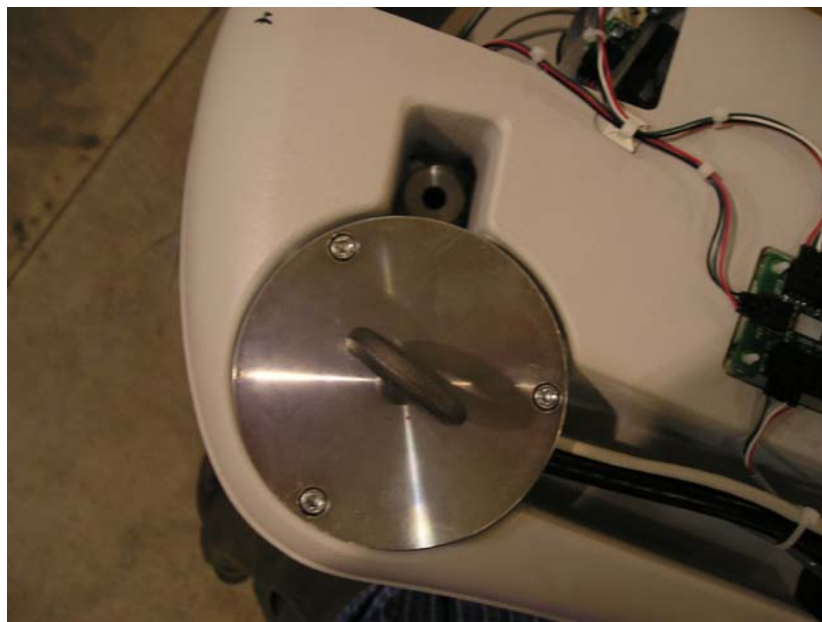

2. Atsukite keturis varžtus, laikančius pristatymo pakuotės aluminio rėmą, kaip parodyta toliau paveikslėlyje.

Nuimkite pristatymo pakuotės aluminio rėmą

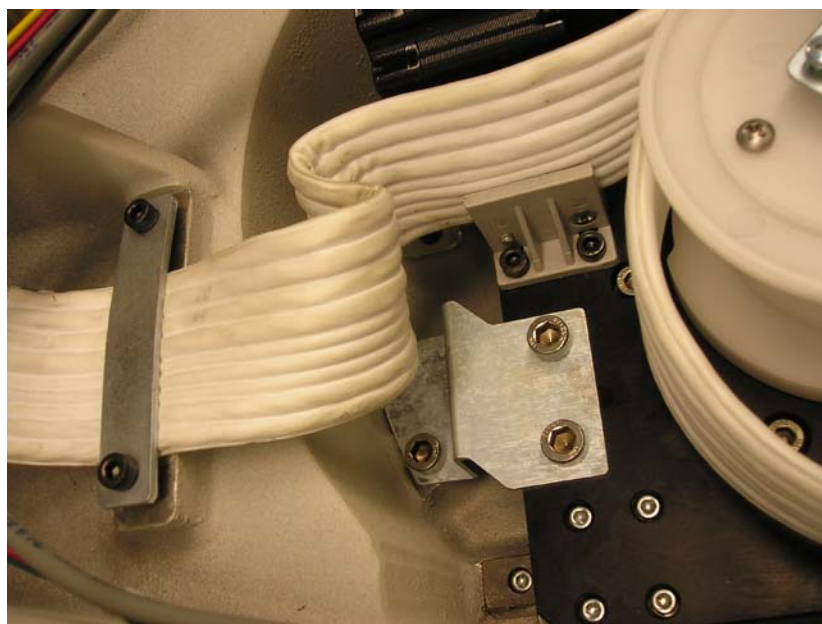

Prijunkite maitinimą

Norėdami prijungti maitinimą prie „Vantage“ panoraminio vaizdo įrenginio nuimkite elektrinės dėžutės dangtelį ir prijunkite maitinimo linijos elektros laidus prie dėžės terminalų tokiais veiksmais:

1. Nuo elektrinės dėžės dangčio 2 mm šešiakampiu atsuktuvu atsukite tris veržles. Padėkite veržles į saugią vietą, kad galėtumėte panaudoti vėliau.

Elektros dėžės dangtelis



2. Atsargiai nuimkite dangtį. Dangtelis pasiliks prijungtas, tačiau bus laisvas.

ĮSPĖJIMAS! Kai dirbate su elektros jungtimis, patikrinkite, kad maitinimas būtų išjungtas.

Elektros dėžė su nuimtu dangteliu



3. Nuo įtempimo atlaisvinimo mechanizmo atsukite vieną veržlę, kad prieitumėte prie laidų. Padėkite veržlę į saugią vietą, kad galėtumėte panaudoti vėliau.
4. Prijunkite elektros laidus prie terminalų, kaip parodyta toliau. Pagrindinės srovės laidas yra rudas; neutralus yra mėlynas; įžeminimo yra žalias.
5. Užsukite veržlę į įtempimo atlaisvinimo mechanizmą ir įtempkite jį virš jungiamojo laido, kaip parodyta toliau. Įtempimo atlaisvinimo mechanizmui tinka „romex“ ir „BX/Greenfield“, kaip leidžia vietinės taisyklės.

Elektros dėžė su laidais ir prijungtu įtempimo atlaisvinimo mechanizmu



6. Ant elektros dėžės uždėkite dangtį.
7. Prisukite tris veržles, kurias išsukote anksčiau 2 mm šešiakampiu atsuktuvu.

Prijunkite rėmelį prie sienos

Montavimo rėmelis yra trafaretas, padedantis tiksliai pamatyti, kur gręžti skylės, į kurias bus įsukti varžtai, laikantys „Vantage“ panoraminio vaizdo įrangą prie sienos. Atidžiai prijunkite montavimo rėmelį prie sienos, nes jei tai atliksite teisingai, teisingai ir tvirtai prie sienos pritvirtinsite „Vantage“ panoraminio vaizdo įrangą.

1. Nustatykite rėmelio centrą ant varžtų.
2. Laikykite rėmelį taip, kad jis būtų 121 mm (47 ½ col.) nuo grindų, ir pažymėkite vieną iš rėmelio skylių.
3. Išgręžkite 6,3 mm (1/4 col.) skylę.
4. Iš aparatūros rinkinio paimkite 2 sieninio laikiklio poveržles ir 2 medvaržčius.
5. Perkiškite vieną medvaržtį per poveržlę ir rėmelio montavimo angą, tada laisvai prisukite varžtą.
6. Pakelkite kitą rėmelio kraštą ir išlygiuokite jį.
7. Pažymėkite antrą skylę ir išgręžkite ją.
8. Perkiškite antrą medvaržtį per poveržlę ir rėmelio montavimo angą, tada laisvai prisukite varžtą.
9. Ant rėmelio viršaus uždėkite gulsčiuoką ir lygiai išlygiuokite rėmelį.
10. Prisukite varžtus iki 14–18 pėd. į svar.

Rėmelio patikrinimas



Užfiksuokite „Vantage“ panoraminio vaizdo įrenginį jo vietoje

„Vantage“ panoraminio vaizdo įrenginys ir rėmelis sukurti kartu užsifikuoti, jei tinkamai išlygiuojami ir tinkamai paspaudžiami vienas į kitą. Užsifiksavęs įrenginys laikosi vietoje, kol baigiamas montavimas.

1. Pakelkite ir perkeltkite „Vantage“ panoraminio vaizdo įrenginį prie sienos nugarėle link sienoje sumontuoto rėmelio.
2. Išlygiuokite „Vantage“ panoraminio vaizdo įrenginį su sienoje sumontuotu rėmeliu, užfiksuokite įrenginį jo vietoje ir patikrinkite, ar spaustukai tinkamai užfiksavo įrenginį.

ĮSPĖJIMAS! Užsifiksavęs „Vantage“ panoraminio vaizdo įrenginys vietoje laikosi tik iš dalies. Kad įrenginys vietoje laikytųsi tvirtai, turi būti baigti spaustukų fiksavimo ir sumontavimo ant grindų žingsniai.

„Vantage“ panoraminio vaizdo įrenginys ir sieninis rėmelis



Ištumkite „Vantage“ panoraminio vaizdo įrenginį ir prijunkite spaustukus

„Vantage“ panoraminio vaizdo įrenginys ir sieninis rėmelis turi būti sujungti dviem spaustukais. Tam reikia papildomai prisukti du spaustukus ir įstūmimo įrenginį.

1. Iš aparatūros montavimo rinkinio paimkite du spaustukus ir dvi veržles.

Spaustukas ir veržlė



2. Laikykite vieną veržlę vietoje išlygiuodami ją su viena iš mažų skylučių rėmelyje. Perkiškite veržlę per sieninio rėmelio skylę ir „Vantage“ panoraminio vaizdo įrenginio skylę. Prisukite veržlę 4 mm šešiakampiu atsuktuvu. Iki galo neprisukite.

Spaustuko sumontavimas



3. Išlygiuokite vertikaliai pagal stulpą ir perkelkite „Vantage“ panoraminio vaizdo įrenginį ant grindų, kol jis įsistums.

Stulpo patikrinimas



4. Kai stulpas įstumiamas, pakartokite procedūrą su antruoju spaustuku. Iki galo neprisukite.
5. Paskutinį kartą išlygiuokite prieš iki galo prisukdami spaustukų veržles.

Pritvirtinkite „Vantage“ panoraminio vaizdo įrenginį prie grindų

Naudokite grindų pagrindą kaip skylių gręžimo į grindis šabloną. Šiai procedūrai neturite perkelti „Vantage“ panoraminio vaizdo įrenginio. Patikrinkite, ar įrenginys pastatytas vertikaliai, ir tik tada gręžkite skylės.

Pastaba

Norėdami sumontuoti „Vantage“ panoraminio vaizdo įrenginį ant laisvai stovinčio pagrindo žr. „Vantage“ panoraminio vaizdo įrenginio sumontavimas ant laisvai stovinčio pagrindo, šiame skyrelyje.

1. Iš aparatūros montavimo rinkinio paimkite du cemento ramsčius, dvi poveržles, du varžtus. Jei grindys medinės, pasirinkite du medvaržčius ir dvi poveržles.
2. Išgręžkite vieną skylę „Vantage“ panoraminio vaizdo įrenginio pagrinde naudodami 9.5 mm (3/8 col.) grąžtelį. Medinėms grindims naudokite 6,3 mm (1/4 col.) grąžtelį.

Gręžimas per grindų pagrindą



3. Vieną cemento ramstį perkiškite per angą plokštėje. Cemento ramsčio viršuje sumaukite vieną varžtą ir poveržlę, tada prisukite. Patikrinkite, kad ramstis pilnai persikištų per angą. Jei grindys medinės, sumaukite medvaržtį ir poveržlę, tada įkiškite medvaržtį ir poveržlę per angą plokštėje. Iš dalies prisukite medvaržtį skylėje veržliarakčiu su antgaliu.
4. Tą patį procesą pakartokite su kitu ramsčiu, varžtu ir poveržle. Jei grindys medinės, pakartokite procesą su antruoju medvaržčiu ir poveržle.

Ramsčio įkišimas



5. Prisukite ramsčius 14 mm (9/16 col.) veržliarakčiu su antgaliu. Jei grindys medinės, prisukite medvaržčius su 14 mm (9/16 col.) veržliarakčiu su antgaliu (to paties dydžio kaip ir cementinėms grindims).

Prisukite ramstį



„Vantage“ panoraminio vaizdo įrenginio sumontavimas ant laisvai pastatomo pagrindo

„Vantage“ panoraminio vaizdo įrenginio parengimas sumontuoti ant laisvai pastatomo pagrindo

Surinkimo įrankiai

- Lygintuvas
- 2 mm šešiakampis atsuktuvus
- 4 mm šešiakampis atsuktuvus
- 8 mm šešiakampio rakto
- 17 mm veržliarakčio

Išmontuokite įrangos rinkinį

- Dviejų tipų varžtai: po 4 kiekvieno tipo
- 8 lygintuvai
- 8 lygintuvų kamštukų

Išimamų dalių rinkinio išpakavimas

- Smakro atrama
- 2 atramos
- Kandiklis

Apie sumontavimo eiliškumą

Kad būtų patogų ir lengva prieiti, „Progeny“ rekomenduoja laikytis sumontavimo eiliškumo, nurodyto skyreliuose toliau:

- Pasiruoškite atskiro pagrindo puses ir lygintuvus
- Prijunkite „Vantage“ panoraminio vaizdo įrenginį ant atskiro pagrindo
- Nuimkite pristatytos pakuotės rėmelius
- Prijunkite maitinimą
- Nustatykite ir pritvirtinkite „Vantage“ panoraminio vaizdo įrenginį prie grindų

Pasiruoškite atskiro pagrindo puses ir lygintuvus

Pasiruoškite atskiro pagrindo puses prijungti prie „Vantage“ panoraminio įrenginio, atlikdami tokius veiksmus:

1. Išimkite atskiro pagrindo puses iš pakuotės.
2. Įstatykite lygintuvus į angas, kaip parodyta žemiau.
3. Išdėstykite pagrindo puses, kaip pavaizduota žemiau, kad lygintuvai liestųsi prie grindų.

Atskiro pagrindo pusės ir lygintuvai

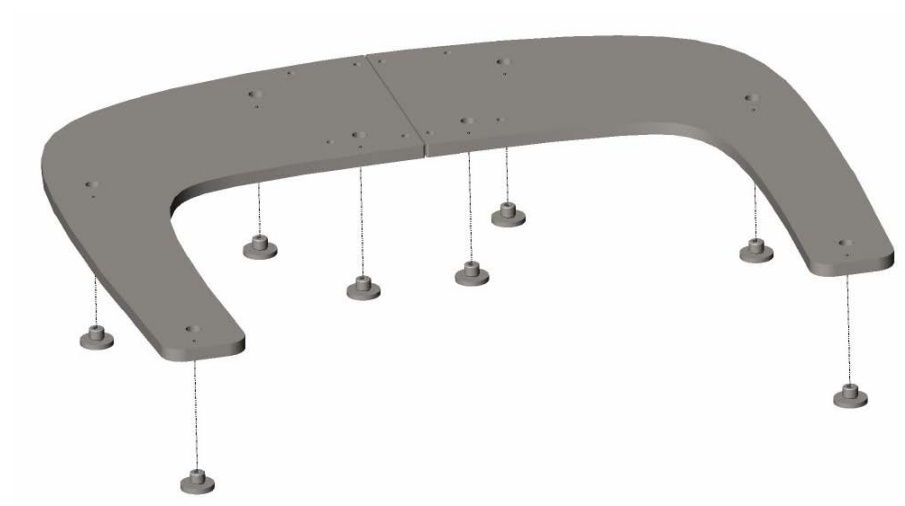

Prijunkite „Vantage“ panoraminio vaizdo įrenginį prie atskiro pagrindo

Norėdami prijungti atskirą pagrindą prie „Vantage“ panoraminio vaizdo įrenginio, įstatykite jį ant atskiro pagrindo ir prisukite varžtus ir rėmą, atlikdami tokius veiksmus:

1. Perkelkite „Vantage“ panoraminio vaizdo įrenginį virš pagrindo, kad konstrukcija virš galvos būtų atsukta ta pačia kryptimi, kaip ir pagrindo kojelės.
2. Prisukite varžtus ir rėmą, kaip pavaizduota žemiau iš priekio ir iš galo.

„Vantage“ panoraminio vaizdo įrenginio pritvirtinimas prie atskiro pagrindo: vaizdas iš galo

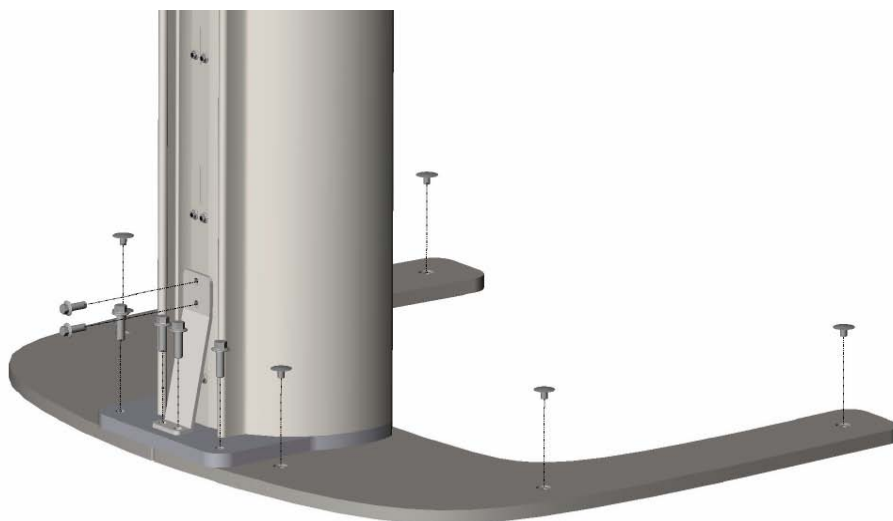

„Vantage“ panoraminio vaizdo įrenginio pritvirtinimas prie atskiro pagrindo: vaizdas iš priekio

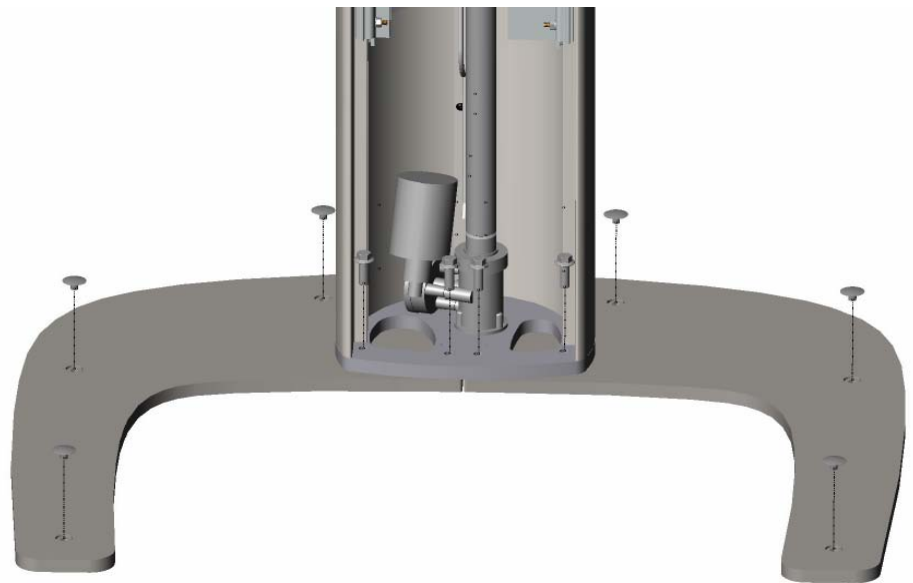

Nuimkite pristatytos pakuotės rėmelius

Prieš prijungdami maitinimą nuimkite pristatytos pakuotės rėmelius.

1. Nuo konstrukcijos virš galvos nuimkite viršutinį dangtį ir kėlimo kablo rėmą.
Konstrukcijos virš galvos dangtelis

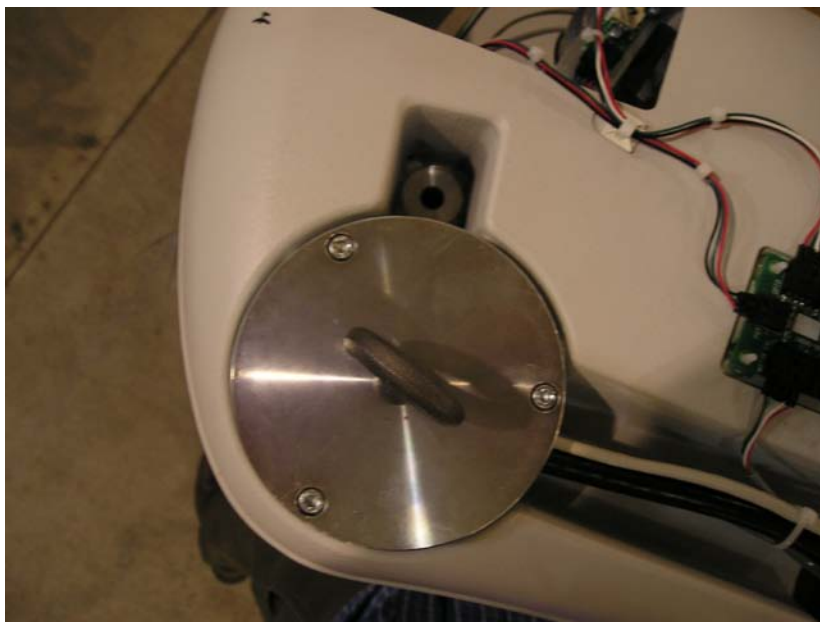

2. Atsukite keturis varžtus, laikančius pristatymo pakuotės aliuminio rėmą, kaip parodyta toliau paveikslėlyje.

Nuimkite pristatymo pakuotės aliuminio rėmą

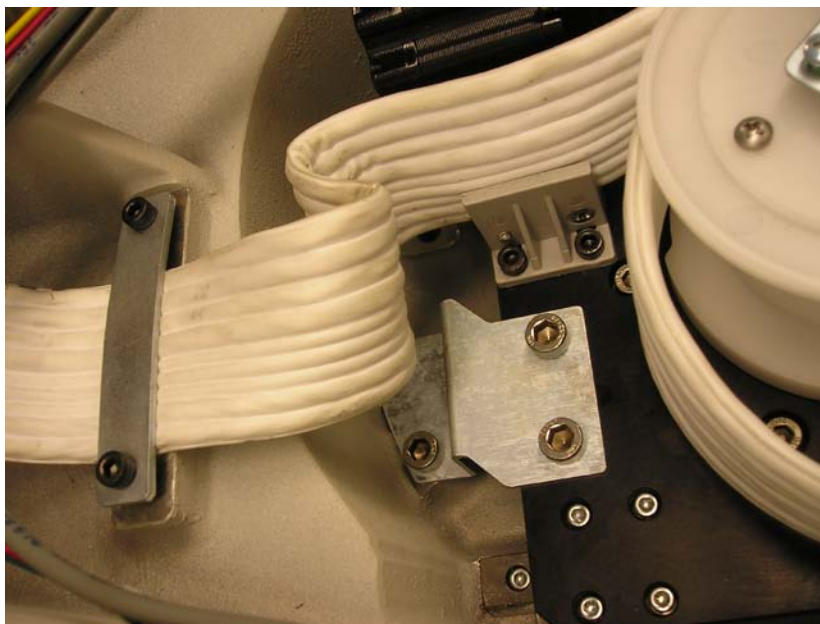

Prijunkite maitinimą

Norėdami prijungti maitinimą prie „Vantage“ panoraminio vaizdo įrenginio nuimkite elektrinės dėžutės dangtelį ir prijunkite maitinimo linijos elektros laidus prie dėžės terminalų tokiais veiksmais:

1. Nuo elektrinės dėžės dangčio 2 mm šešiakampiu atsuktuvu atsukite tris veržles. Padėkite veržles į saugią vietą, kad galėtumėte panaudoti vėliau.

Elektros dėžės dangtelis



2. Atsargiai nuimkite dangtį. Dangtelis pasiliks prijungtas, tačiau bus laisvas.

ĮSPĖJIMAS! Kai dirbate su elektros jungtimis, patikrinkite, kad maitinimas būtų išjungtas.

Elektros dėžė su nuimtu dangteliu



3. Nuo įtempimo atlaisvinimo mechanizmo atsukite vieną veržlę, kad prieitumėte prie laidų. Padėkite veržlę į saugią vietą, kad galėtumėte panaudoti vėliau.
4. Prijunkite elektros laidus prie terminalų, kaip parodyta toliau. Pagrindinės srovės laidas yra rudas; neutralus yra mėlynas; įžeminimo yra žalias.
5. Užsukite veržlę į įtempimo atlaisvinimo mechanizmą ir įtempkite jį virš jungiamojo laido, kaip parodyta toliau. Įtempimo atlaisvinimo mechanizmui tinka „romex“ ir „BX/Greenfield“, kaip leidžia vietinės taisyklės.

Elektros dėžė su laidais ir prijungtu įtempimo atlaisvinimo mechanizmu



6. Ant elektros dėžės uždėkite dangtį.
7. Prisukite tris veržles, kurias išsukote anksčiau 2 mm šešiakampiu atsuktuvu.

Nustatykite „Vantage“ panoraminio vaizdo įrenginio padėtį ir pritvirtinkite prie grindų

Norėdami prijungti „Vantage“ panoraminio vaizdo įrenginį prie grindų turite perkelti įrenginį į reikiamą padėtį, išlygiuoti jį ir pritvirtinti prie grindų tokiais veiksmais:

1. Pastumkite „Vantage“ panoraminio vaizdo įrenginį į jo pagrindo padėtį, tada 8 mm šešiakampiu veržliarakčiu išlygiuokite jį ir patikrinkite, ar visi laikikliai gerai remiasi į grindis.
2. Pritvirtinkite įrenginį prie grindų grindiniais fiksatoriais per skyles ramsčių centruose.

Papildomos priegios iš dešinės konfigūravimas

„Vantage“ panoraminio vaizdo įrenginys pateikiamas su prieiga iš kairės. Norėdami sukongigūruoti prieigą iš dešinės, nuimkite ir pasukite „Frankfort“ paprastojo lazerio konstrukciją tokiais veiksmais:

1. Norėdami prieiti prie „Frankfort“ paprastojo lazerio konstrukcijos nuimkite dangtelį nuo teleskopinės stulpo dalies.
2. Atjunkite lazerio laidus.
3. Norėdami prieiti prie naujų veržlių skylių, kur montuosite konstrukciją, nuimkite mažą dangtelį kairiojoje veidrodinės konstrukcijos pusėje (kaip matosi iš užpakalinės stulpo pusės). Padėkite mažąjį dangtelį, kad sumontuotumėte vėliau.
4. Nuo „Frankfort“ paprastojo lazerio konstrukcijos atsukite dvi veržles ir nukelkite konstrukciją. Pasidėkite veržles, kad vėliau jas galėtumėte prisukti.

„Frankfort“ paprastojo lazerio konstrukcija

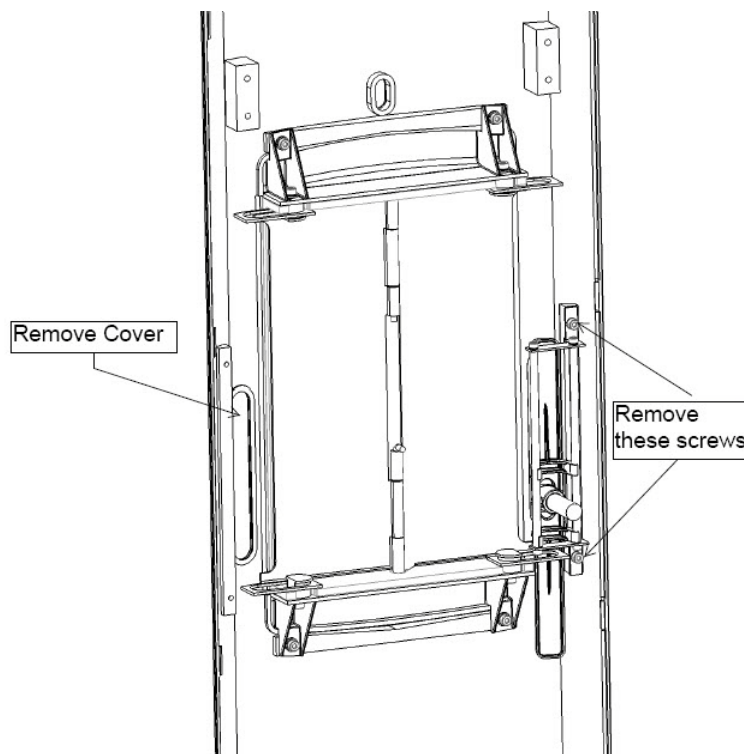

5. Pasukite „Frankfort“ paprastojo lazerio konstrukciją 180 laipsniais aukštyn.
6. Dviem veržlėmis prisukite „Frankfort“ paprastojo lazerio konstrukciją ant kairiosios stulpo pusės (kaip parodyta iš stulpo užpakalinės dalies).
7. Uždėkite mažąjį dangtelį ant veržlių skylių dešiniojoje pusėje (kaip parodyta iš užpakalinės dalies).
8. Vėl prijunkite lazerio laidus.
9. Vėl uždėkite stulpo dangtelį.

7 Kabelių sujungimas

Šio skyriaus turinys

- Darbo bloko prijungimas prie „Vantage“ panoraminio vaizdo įrenginio
- Paleidimo mygtuko sumontavimas

Darbo bloko prijungimas prie „Vantage“ panoraminio vaizdo įrenginio

„Vantage“ sistemoje esantis kompiuteris veikia kaip darbo stotis, gaunanti vaizdus iš „Vantage“ panoraminio vaizdo. Kompiuteris turi būti prijungtas prie „Vantage“ panoraminio vaizdo įrenginio eternetu kabeliu, specialiai sukurtu „Vantage“ sistemai.

1. Vadovaukitės instrukcijomis, pateiktomis su kompiuterio, kaip prijungti kompiuterį eternetu kabeliu.
2. Prijunkite kompiuterio eternetu kabelį prie tinklo jungties prievado stulpo užpakalinėje pusėje. Tinklo jungties prievadas yra apatinysis prievadas.

Kabelių prijungimo prievadai

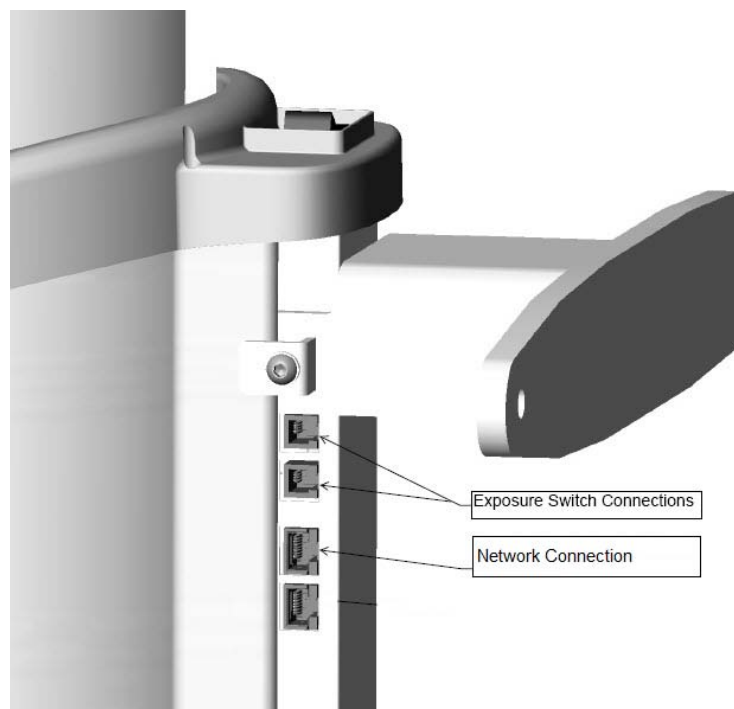

Paleidimo mygtuko sumontavimas

Paleidimo mygtukas yra skirtas daryti rentgeno nuotraukas. Pagrindinė konfigūracija reiškia, kad turite mygtuką prijungti prie „Vantage“ panoraminio vaizdo įrenginio pagrindiniu ritės laidu.

Prijunkite paleidimo mygtuką prie „Vantage“ panoraminio vaizdo įrenginio

Norėdami prijungti paleidimo mygtuką, įkiškite ritės laidą į vieną iš paleidimo jungiklio jungčių stulpelį, kaip parodyta aukščiau pateiktame paveikslėlyje. Paleidimo jungiklio jungtis yra du viršutiniai prievadai.

Prijunkite paleidimo mygtuką

Paleidimo mygtukas pateikiamas su dviguba lipnia juosta ir anga veržlei, jei reikia jį primontuoti. Jį galima pritvirtinti prie sumontuotos stulpelės dalies arba prie sienos.

1. Norėdami paleidimo mygtuką pritvirtinti dviguba lipnia juosta, nuimkite apsaugines juosteles nuo lipniosios juostos pusės.
2. Švelniai spustelėkite laikiklį prie sienos arba paviršiaus, kaip parodyta paveikslėlyje toliau.

Pritvirtintas paleidimo mygtukas



8 Paleidimas

Šio skyriaus turinys

- „Vantage“ sistemos įjungimas
- Vaizdo kokybės patikrinimas
- „Progeny“ palaikymo informacija

„Vantage“ sistemos įjungimas

Savo „Vantage“ panoraminį rentgeną galite įjungti tik pirmiau įjungę darbo bloką. Patikrinkite, ar nuimti visi pristatymo pakuotės rėmeliai.

1. Įjungti „Vantage“ panoraminio vaizdo įrenginį paspauskite įjungimo / išjungimo mygtuką stulpo užpakalinėje pusėje, jungčių dėžės viršuje.

„Vantage“ panoraminio vaizdo įrenginys su įjungimo / išjungimo jungikliu

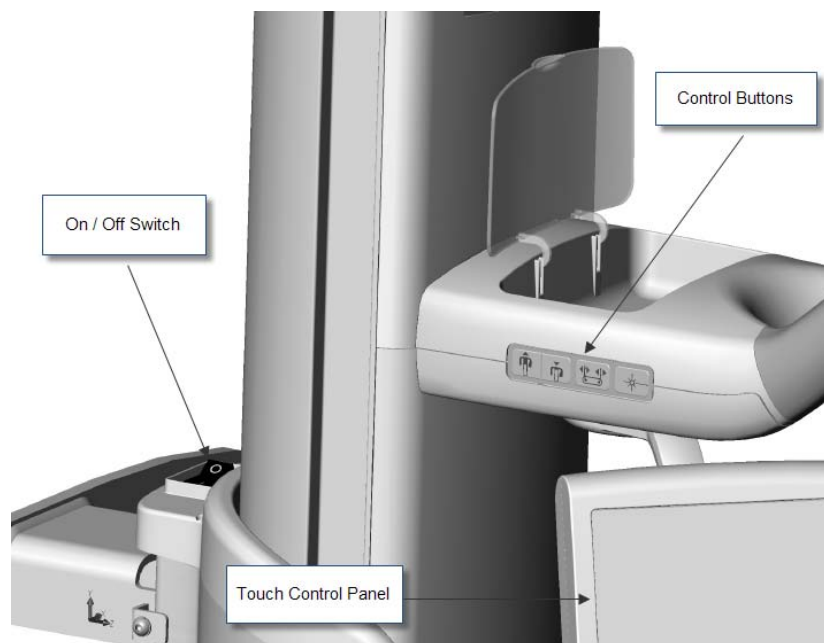

Kai įjungiame „Vantage“ panoraminio vaizdo įrenginį, jutikliniame skydelyje rodomas pranešimas „Start Up“ (Paleisti). „Vantage“ panoraminio vaizdo įrenginys kaip paleidimo proceso dalį atlieka savaiminį testą.

2. Jei darbo blokas neveikia, jį pakraukite ir atidarykite vaizdų gavimo programinę įrangą.

Vaizdo kokybės patikrinimas

Iš „Progeny“ galima įsigyti muliažą vaizdo kokybei patikrinti. Muliažas imituoja vidutinio žmogaus dantų šaknų išsidėstymą, žymekliai leidžia patikrinti centrinio latako padėtį. Vaizdo kokybei patikrinti jums reikės padaryti rentgeno nuotrauką su muliažu ir patikrinti vaizdą pagal atskirus konkrečius testus.

Muliažo įstatymas

„Vantage“ panoraminio vaizdo įrenginys yra sukurtas taip, kad galima būtų lengvai įjungti smakro atramos priedą su muliažu.

1. Norėdami įstatyti muliažą, pakelkite smakro atramą nuo smakro atramos angos ant paciento stalo.
2. Įstatykite muliažą į smakro atramos angą.

Vaizdo patikrinimai

Jei naudojate muliažą, reikia atlikti tokius vaizdo kokybės patikrinimus. Iš principo kiekviena atskira linija turi būti ryški ties vaizdo centrine dalimi ir išplaukusi virš centrinės dalies.

1. Patikrinkite, kad dalinės projekcijos $b = c \pm 3$ mm (nominalinė reikšmė su gerai sufokusuota centrine vertikalia linija) = 80 mm.

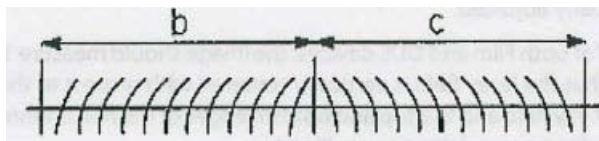

2. Patikrinkite, ar linija „a“ yra vertikali ± 3 laipsniai horizontalios linijos „d“ atžvilgiu.

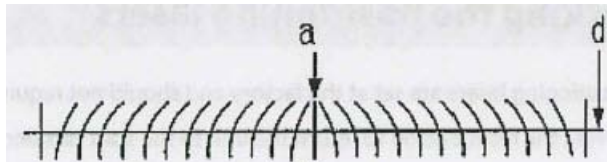

3. Įsitinkite, kad linija „d“ yra horizontali ir plokštumoje nenukrypsta nuo juostos daugiau negu per 6 mm.

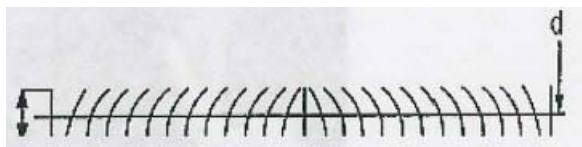

4. Įsitikinkite, kad tamsesnė sritis yra sucentruota centrinės vertikali linijos „a“ atžvilgiu su +/- 4 mm nuokrypiu.

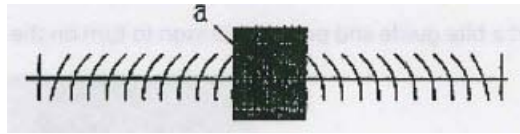

5. Įsitikinkite, kad centrinė vertikali linija yra gerai sufokusuota ir gretimi apskritimai yra apvalūs.

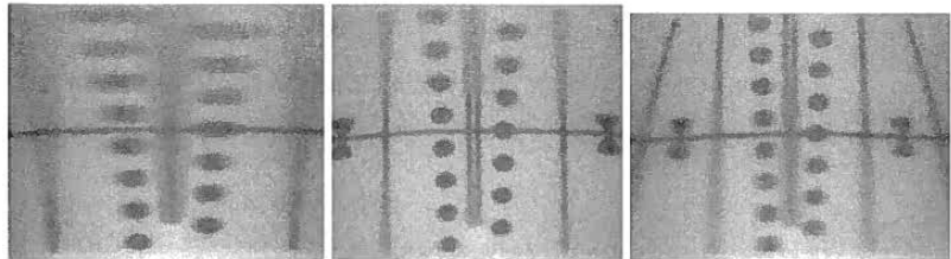

X

✓

X

„Progeny“ palaikymo informacija

Techninės pagalbos teiraukitės:

MIDMARK CORPORATION

675 Heathrow Drive

Lincolnshire, Illinois 60069 U.S.A. (JAV)

Telefonas: 888-924-3800 (paspauskite 2) (JAV ir Kanadoje)

+1 847-415-9800 (paspauskite 2) (tarptautinis)

Faksas: 847-415-9810

techsupport@progeny dental.com

Val.: 8:00 – 17:00 CT